

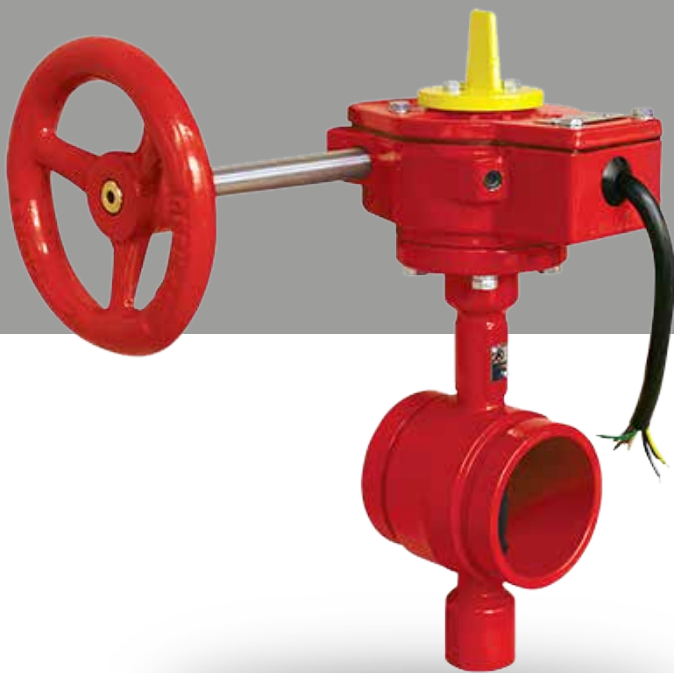

CMO VALVES
manufacturing the valve you need

25A SERIES



RANGO DE FABRICACIÓN *VÁLVULA DE MARIPOSA RANURADA*

UTILIZACIÓN:

- Válvulas de mariposa ranurada, para instalaciones contra incendios.
- Presenta baja pérdida de carga, es 100 estanca y tiene certificación UL-FM.

SERIE - 25

VÁLVULAS DE MARIPOSA RANURADA



CARACTERÍSTICAS GENERALES:

- Baja pérdida de carga.
- 100% estancas.
- Flujo bidireccional.
- No se necesitan juntas para su instalación.
- Tornillería en acero inoxidable.
- Presión de trabajo hasta 16 bar.
- Finales de carrera incluidos.
- Temperatura de trabajo entre -10°C y 90°C.

NORMATIVA APLICADA:

- Pruebas hidrostáticas según EN 12266-1, clase A.
- Directiva CE.
- Certificación UL-FM.
- Brida superior según ISO 5211.

DESCRIPCIÓN

| | | |
|----|---------------------------------|---------------|
| 1 | TUERCA RETENCIÓN EJE SUPERIOR | WCB |
| 2 | JUNTA TÓRICA | EPDM |
| 3 | CUERPO | GJS400 |
| 4 | EJE SUPERIOR | AISI 416 |
| 5 | DISCO | GJS400 + EPDM |
| 6 | EJE INFERIOR | AISI 416 |
| 7 | TUERCA RETENCIÓN EJE INFERIOR | WCB |
| 8 | JUNTAS LATERALES | EPDM |
| 9 | COJINETES | PTFE |
| 10 | REDUCTOR CON FINALES DE CARRERA | GJS400 |
| | PINTURA | Epoxi 250 µm |

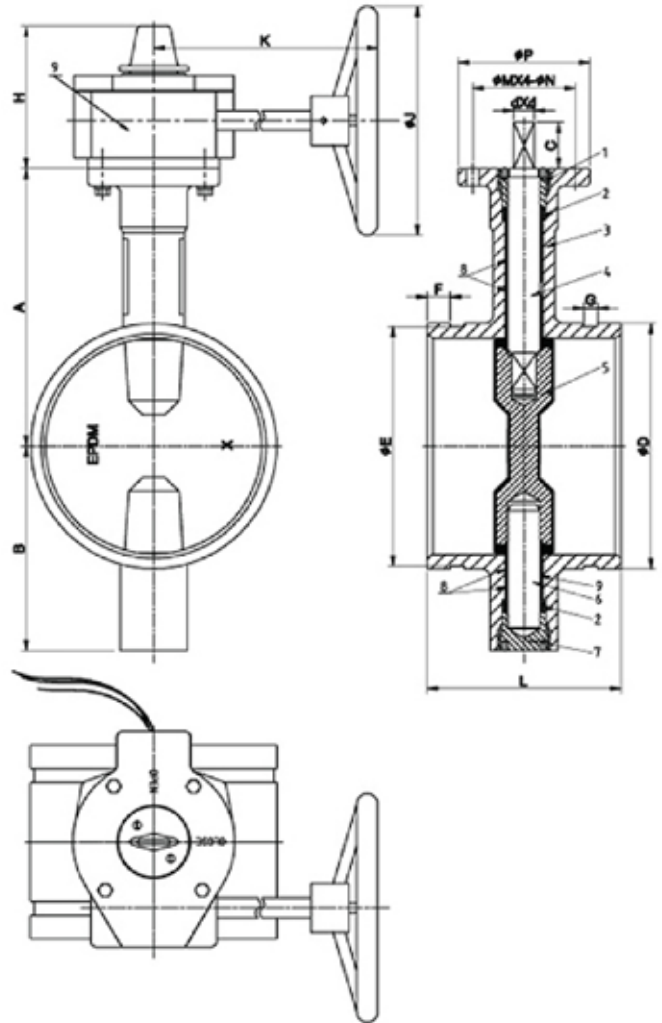

DIMENSIONES

| DN | A | B | C | D | H | E | F | G | H | K | J | P | M | N | d | L | |
|-----|-----|-----|----|-------|-----|-------|------|------|-----|-----|-----|-----|-----|-----|----|-----|-------|
| 50 | 110 | 85 | 32 | 60.3 | 111 | 57.15 | 15.9 | 7.9 | 111 | 153 | 218 | 152 | 90 | 70 | 9 | 10 | 88 |
| 65 | 125 | 95 | 32 | 76.1 | 111 | 72.3 | 15.9 | 7.9 | 111 | 153 | 218 | 152 | 90 | 70 | 9 | 10 | 96.4 |
| 80 | 140 | 100 | 32 | 88.9 | 111 | 84.9 | 15.9 | 7.9 | 111 | 153 | 218 | 152 | 90 | 70 | 9 | 11 | 97 |
| 100 | 160 | 100 | 32 | 114.3 | 111 | 110.1 | 15.9 | 9.5 | 111 | 153 | 218 | 152 | 90 | 70 | 9 | 14 | 115.1 |
| 125 | 170 | 125 | 32 | 139.7 | 111 | 135.5 | 15.9 | 9.5 | 111 | 153 | 218 | 152 | 90 | 70 | 9 | 14 | 132.4 |
| 150 | 190 | 140 | 32 | 165.1 | 111 | 160.9 | 15.9 | 9.5 | 111 | 153 | 218 | 200 | 90 | 70 | 9 | 16 | 132.4 |
| 200 | 230 | 175 | 32 | 219.1 | 126 | 214.4 | 19 | 11.1 | 126 | 210 | 232 | 300 | 125 | 102 | 12 | 19 | 147.4 |
| 250 | 260 | 200 | 45 | 273 | 126 | 268.3 | 19 | 12.7 | 126 | 210 | 232 | 300 | 125 | 102 | 12 | 24 | 159 |
| 300 | 300 | 240 | 45 | 323.8 | 161 | 318.3 | 19 | 12.7 | 161 | 249 | 350 | 150 | 125 | 14 | 26 | 165 | |

Las imágenes y planos no son contractuales.
Las especificaciones de los productos mostrados podrán sufrir modificaciones sin aviso previo.